

Thermostar

- 1 Warmwasser
- 2 Thermometer
- 3 Zirkulation
- 4 Heizwasservorlauf
- 5 Temperaturregelung
- 6 Revisionsöffnung
- 7 Heizwasserrücklauf
- 8 Kaltwasser

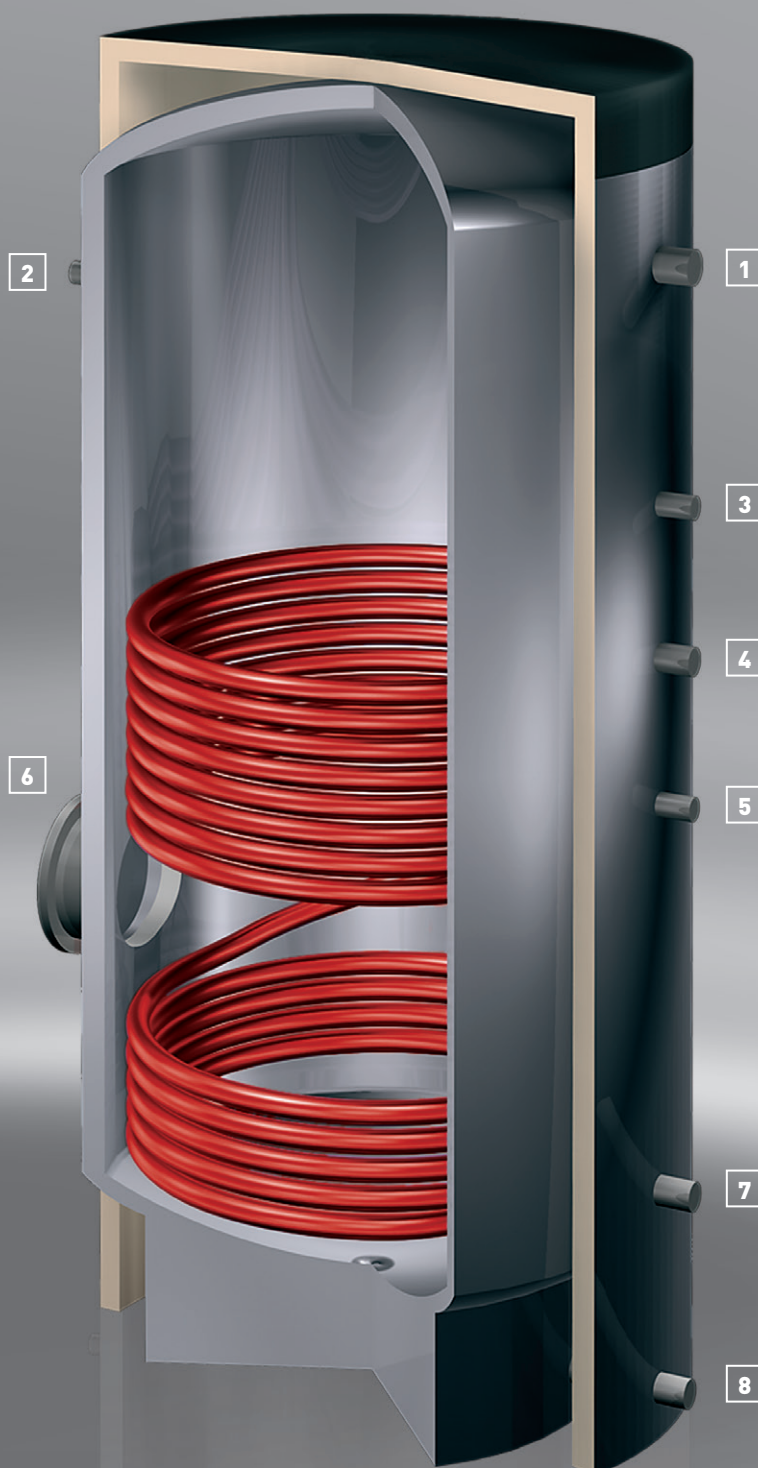

Thermostar

INFORMATION

- 100 mm Vliesisolierung mit Polystyrolmantel, Farbe Silber – RAL 9006 oder Weiß – RAL 9016, (Isolierung abnehmbar)
- nachrüstbar mit Elektroheizpatrone über Revisionsöffnung 120/180
- Herstellung von Sondergrößen auf Anfrage mit wärmetechnischer Auslegung

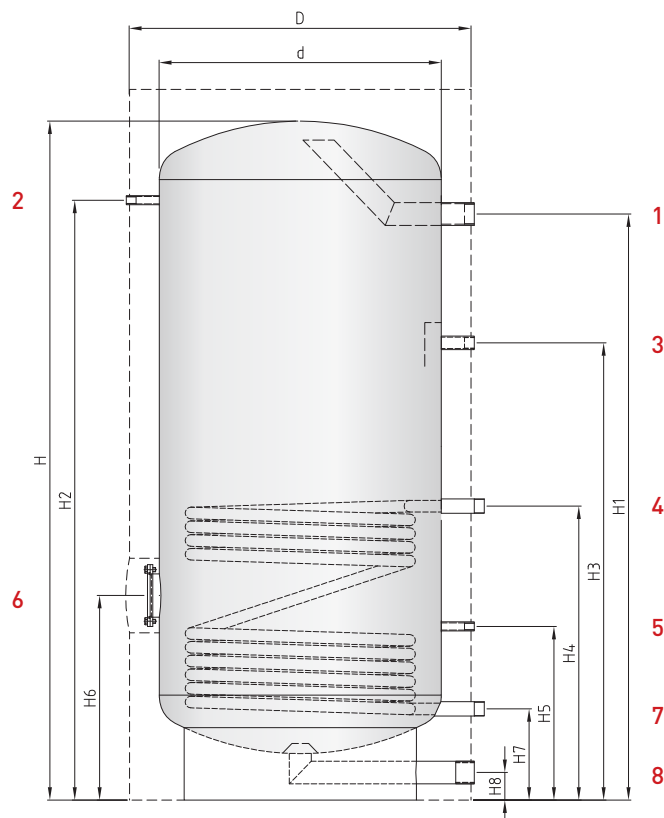

TYP		400	500	750	1000
Technische Daten					
Inhalt	l	400	500	750	1000
Gewicht	kg	76	90	142	173
Max. Betriebsdruck	bar	10	10	10	10
Max. Betriebstemperatur	°C	95	95	95	95
Isolierung	mm	100	100	100	100
Werkstoff		1.4571	1.4571	1.4571	1.4571

Heizwendel

Heizfläche	m ²	1,7	1,7	2,4	2,4
Dauerleistung DIN 4708	kW	85	85	130	130
Heizwasserdurchsatz	m ³ /h	4	4	5	5
Leistungskennzahl (60 °C)	NL	22	27	47	54

Gesamthöhe

Inkl. Isolierung	mm	1735	1990	2080	2080
Kippmaß	mm	1680	1920	2035	2045

Durchmesser

Inkl. Isolierung (D)	mm	800	800	950	1050
Ohne Isolierung (d)	mm	600	600	750	850

TYP		400	500	750	1000	
Bezeichnung						
1	Warmwasser	Rp	1"	1"	1 1/2"	2"
2	Thermometer	Rp	1/2"	1/2"	1/2"	1/2"
3	Zirkulation	Rp	3/4"	3/4"	3/4"	1"
4	Heizwasservorlauf	R	1"	1"	1 1/4"	1 1/4"
5	Temperaturregelung	Rp	1/2"	1/2"	1/2"	1/2"
6	Revisionsöffnung		120/180	120/180	120/180	120/180
7	Heizwasserrücklauf	R	1"	1"	1 1/4"	1 1/4"
8	Kaltwasser	Rp	1"	1"	1 1/2"	2"

Höhe

H	mm	1635	1890	1980	1980
H1	mm	1420	1670	1705	1705
H2	mm	1440	1690	1745	1745
H3	mm	1060	1305	1330	1330
H4	mm	875	1120	1080	855
H5	mm	700	750	830	505
H6	mm	465	515	615	595
H7	mm	215	215	270	265
H8	mm	65	65	80	80